

Pioneer of Rubber Crawler Carriers



MOROOKA

MST-2200VDR

全旋回〈クルクルキャリア〉シリーズ

360°
全旋回

11t
最大積載量



- サイド&バックカメラ
- 360°全旋回機構
- ROPSキャビン・エアコン標準採用
- 油圧操作式走行レバー
- LED前照灯標準装備
- 耐摩耗鋼板HARDOX荷台装備



特定特殊自動車排出ガス規制
2014年基準適合
CAT社製C7.1エンジンを採用

PM(粒子状物質)やNOx(窒素酸化物)の排出を
大幅に低減し、環境保護へ貢献します。

MST 2200VDR

環境への配慮

オフロード法 2014 年基準に適合

排ガス4次規制に対応するエンジンを搭載し環境に配慮したつくりになっています。

生産性向上に貢献

360° 全旋回機構

上部体を旋回させることで狭小地での転回時に信地・超信地旋回不要の方向転換が可能
排土時の位置合わせの際にも上部体を旋回させることで容易な操作が可能となります。



安全性と快適性の両立

ROPS キャビン

転倒時保護構造 (ROPS) のキャビンを標準装備

サイド&バックカメラ配置

死角になりやすい場所の安全を運転席から確認出来るようにサイドカメラとバックカメラを標準装備

LED前照灯

キャビン上部と下部の2箇所にLED前照灯を配置し夜間や暗所での作業がより安全になりました。

車両前方の中央ステップを改良

点検・メンテナンス時の車両昇降に使用するステップが改良され従来機よりも昇降がより容易になりました。



サイド&バックカメラ

LED前照灯

昇降用ステップ



運転席

モニタディスプレイ類

主要諸元

モデル		MST-2200VDR	
性能	最大積載量	kg	11,000
	荷台容量 (平積 / 山積)	m ³	3.6 / 5.9
	走行速度 (高 / 低)	km/h	10.0 / 8.0
	接地圧 (空車 / 積車)	kPa	35.4 / 59.8
車両寸法 および質量	運転質量	kg	16,000
	全長	mm	5,900
	全幅	mm	2,980
	全高	mm	3,200
	最低地上高	mm	580
荷台寸法	履帯幅	mm	800
	内法長 × 内法幅 × 内法高	mm	3,200 × 2,750 × 500
エンジン	呼称		CAT C7.1
	定格出力	kW(HP)/rpm	186.5 (253.6) / 2,200
油類の容量	燃料タンク容量	ℓ	300
	作動油タンク容量	ℓ	118
	尿素タンク容量	ℓ	32
オフロード法	特定特殊自動車の車名及び型式	モロオカ MST-2200VDR-2	
	特定原動機の名称及び型式	キャタピラー YDS-C7.1-IND	
排ガス規制 届出・基準		オフロード法2014年基準 Tier4 Final EU Stage IV	
	排ガス基準		

●本製品の使用には「不整地運搬車運転技能講習」等の受講資格が必要です。
●画像はイメージです。カタログの内容は、予告なく変更することがあります。

本体寸法図

単位：mm

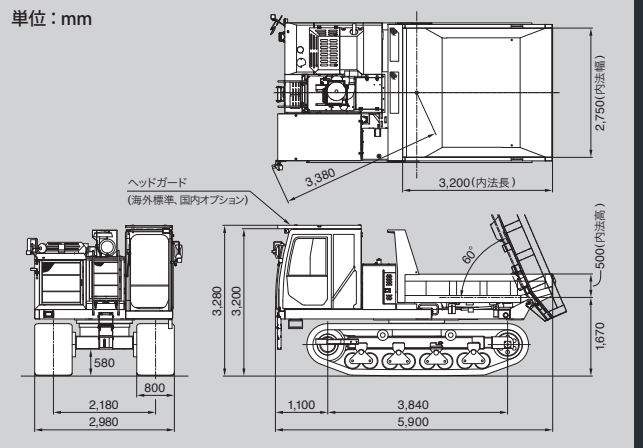

環境と共に生きる

MOROOKA

株式会社 諸岡

web <http://www.morooka.co.jp>

本 社 〒301-0031 茨城県龍ケ崎市庄兵衛新田町 358 ☎0297-66-2111



ES 認証
認定組織：本社、技術・研修センター、工場、全営業所
CS 認証
認定組織：本社、技術・研修センター、工場



代理店